

MODEL SPRE 06 375
VOLTAGE 6
CAPACITY 375Ah @100Hr
MATERIAL Polypropylene
DIMENSIONS (mm)
BATTERY Deep-Cycle Flooded/Wet Lead-Acid Battery
COLOR Maroon
WATERING Single-Point Watering Kit (optinal)



Especificaciones Físicas

NOMBRE DEL MODELO	TIPO DE TERMINAL	DIMENSIONES EN MILIMETROS(MM)			PESO(KG)	HYDROLINK O SPWK	ASAS
SSIG 06 375	6	LONGITUD	ANCHO	ALTURA	44	SPWK	CUERDA TRENZADA
		296	176	365			

Especificaciones Eléctricas

VOLTAJE	CAPACIDAD DE AMP EN HORAS(AH)					ENERGIA (KWH)
6	10-Hr	20-Hr	48-Hr	72-Hr	100-Hr	100-Hr
	309	336	348	363	375	2,25

Instrucciones de Carga

VOLTAJE DEL SISTEMA	6V	12V	24V	48V
Corriente de carga máxima (% de la tasa C20)*	13%			
Tiempo máximo de la fase de absorción (horas)	4			
Tensión de absorción **	7,35	14,70	29,40	58,80
Tensión de flotación	6,75	13,50	27,00	54,00
Tensión de equalización	8,10	16,20	32,40	64,80

No instale ni cargue las baterías en un compartimento sellado o sin ventilación. Una carga insuficiente o Sobrecarga constante dañará la batería y acortará su vida útil como con cualquier batería.

Compensación de Temperatura de Carga

AÑADE	ELIMINA
0,005 voltios por célula por cada 1°C por debajo de 25°C	0,005 voltios por célula por cada 1°C por encima de 25°C
0,0028 voltios por célula por cada 1°F por debajo de 77°F	0,0028 voltios por célula por cada 1°F por encima de 77°F

Datos de Operación

TEMPERATURA DE FUNCIONAMIENTO	AUTODESCARGA
-4°F a 113°F (-20°C a +45°C). En temperaturas inferiores a 32°F (0°C) mantenga un estado de carga superior al 60%.	5 - 15% al mes dependiendo de las de almacenamiento.

Estado de Carga Medida de Tensión en Circuito Abierto

PORCENTAJE DE CARGA	GRAVEDAD ESPECÍFICA	CELULA	6 VOLT
100	1,277	2,122	6,37
90	1,258	2,103	6,31
80	1,238	2,083	6,25
70	1,217	2,062	6,19
60	1,195	2,040	6,12
50	1,172	2,017	6,05
40	1,148	1,993	5,98
30	1,124	1,969	5,91
20	1,098	1,943	5,83
10	1,073	1,918	5,75

Reciclar Responsablemente



DOD VS Ciclo de Vida en una Autodischarge Estimada

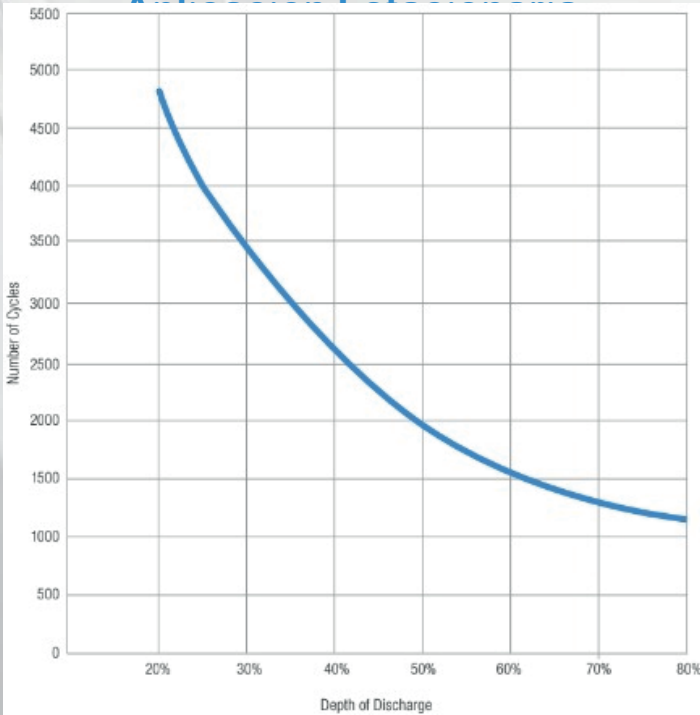

Porcentaje de Capacidad VS Temperatura

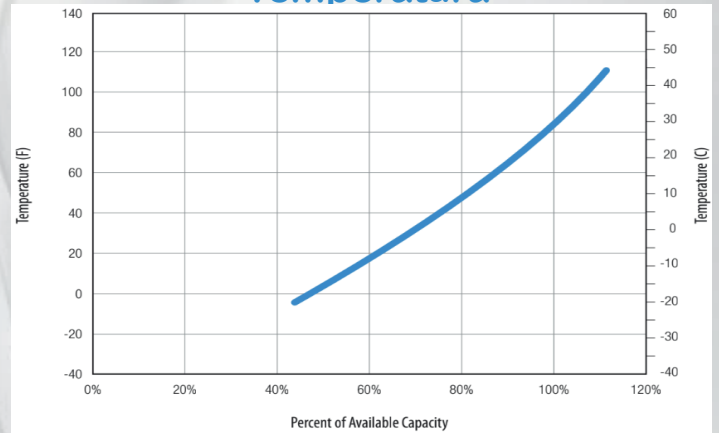

Espectativa de Vida VS Temperatura

Las reacciones químicas internas de la batería son impulsadas por el voltaje y la temperatura. Cuanto más alta sea la temperatura de la batería, más rápido se producirán las reacciones químicas. Si bien las temperaturas más altas pueden proporcionar un mejor rendimiento de descarga, el aumento de la velocidad de las reacciones químicas dará como resultado una pérdida correspondiente de la vida útil de la batería. Como regla general, por cada aumento de 10 °C en la temperatura, la velocidad de reacción se duplica. Por lo tanto, un mes de funcionamiento a 35 °C equivale en vida útil de la batería a dos meses a 25 °C. El calor es un enemigo de todas las baterías de plomo ácido, FLA, AGM y de gel por igual, e incluso pequeños aumentos de temperatura tendrán una gran influencia en la vida útil de la batería.

Autodescarga VS Tiempo

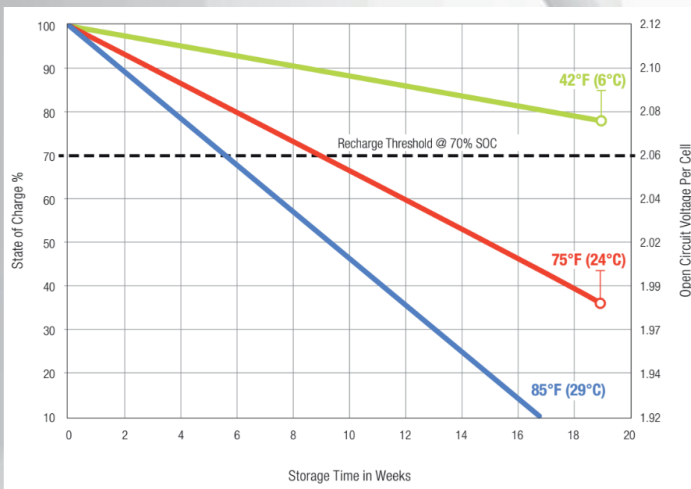



Periodo de Carga

Frecuencia
Proporcionar una carga de actualización periódica para mantener un SOC mayor que el umbral del 70%.

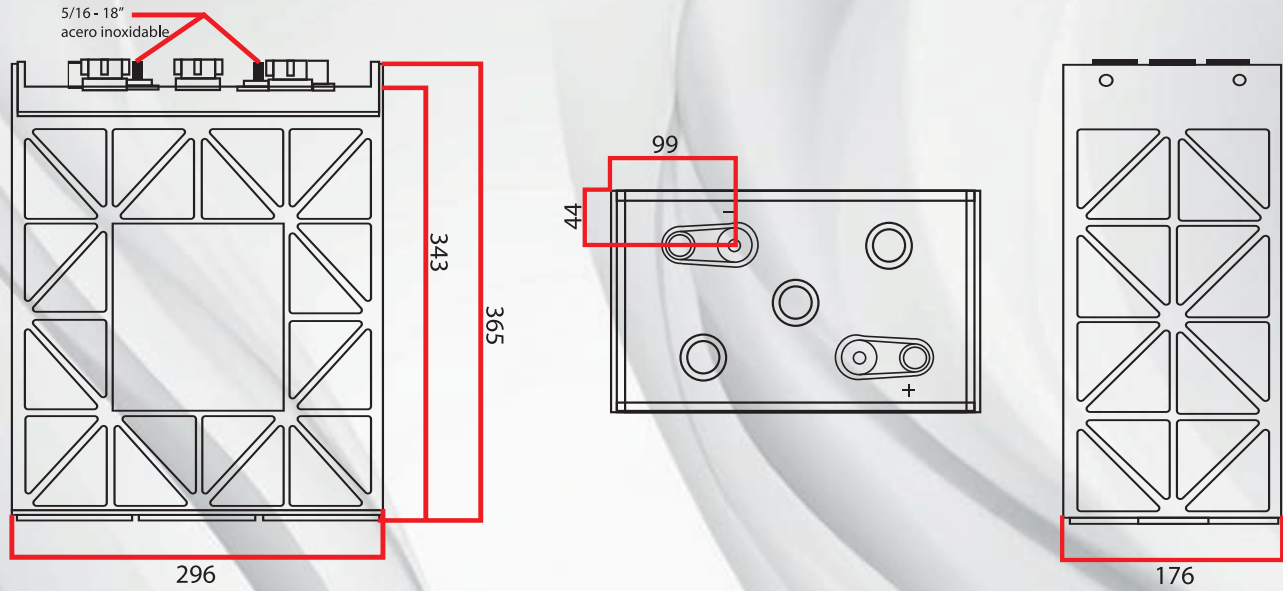

Dimensiones Batería (mm)



6 DT	TERMINAL DE POSTE Y ESPÁRRAGO PARA AUTOMOCIÓN
	Altura del terminal Pulgadas (mm) 0.79 (20)
	Valores de par in-lb (Nm) Stud: 95 - 105 (11 - 12) / AP: 50 - 70 (6 - 8)
	Perno 5/16" - 18

