

# BATERIA E-BIKE

## 12V 32AH



## CARACTERÍSTICAS

El compuesto de las baterías es un material libre de Cadmio y Arsénico, respetuoso con el medio ambiente.

Su estructura está herméticamente sellada lo cual previene fugas y derramamientos de sus componentes, haciéndola una batería libre de mantenimiento.

Nuestra serie DZF está diseñada para soportar descargas profundas, hecha para el trabajo pesado en un amplio rango de temperaturas.

Todas las características de las baterías de la serie DZF la convierten en una excelente opción para aplicaciones de movilidad eléctrica.

## DIMENSIONES

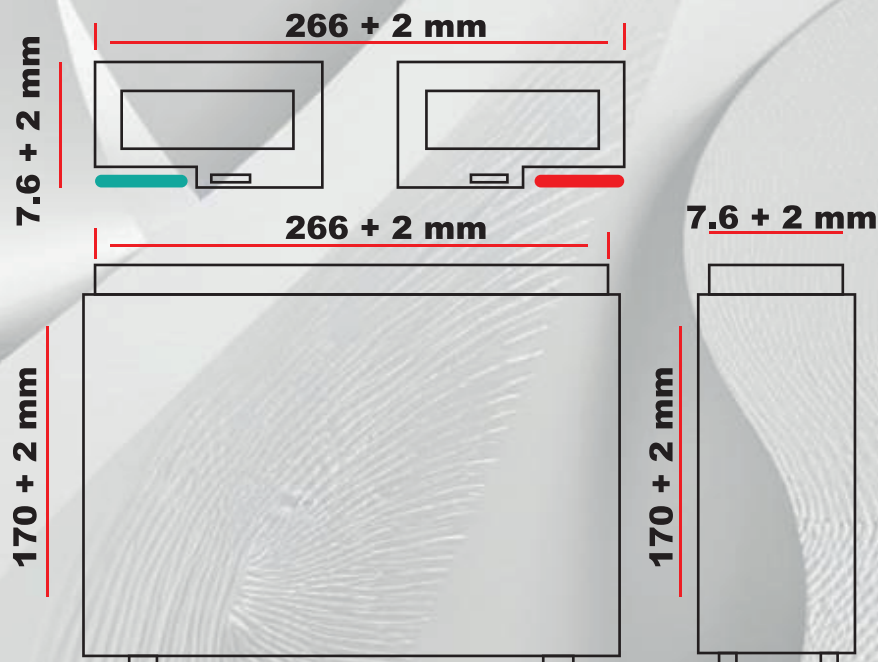

Tension Nominal		12V
Capacidad Nominal 32AH		3 horas 10,7 ATO 10,5V
Conversion de capacidad X hora	2HR (16A TO 10,5V)	30 Ah
	5HR (6,4 TO 10,5V)	33 Ah
	10HR (6,4 TO 10,5V)	35 Ah
	20HR (6,4 TO 10,5V)	36 Ah
Dimensiones	Largo	266mm ± 2mm
	Ancho	76mm ± 2mm
	Altura	170mm ± 2mm
	Altura total	170mm ± 2mm
Peso		9,9 ± 0,1kg
Tasa de auto descarga		≤13mΩ
Resistencia interna		3%/28 días
Rango de temperatura	Descarga	-35 °C (-31°F) -50°C(122°F)
	Carga	-15 °C (-5°F) -40°C(104°F)
	Almacenamiento	-35 °C (-5°F) -40°C(104°F)
Uso flotante (25°C)	13.5V - 13.8V Compensación coeficiente -3mV/celula/°C	
Ciclo de uso (25°C)	14.7V - 4.9V Compensación coeficiente -5mV/celula/°C	
Corriente de carga maxima		4(A)

**Aplicaciones:** Vehículo eléctrico, energía solar, energía eólica, sistemas de telecomunicaciones, UPS



## Características de descarga

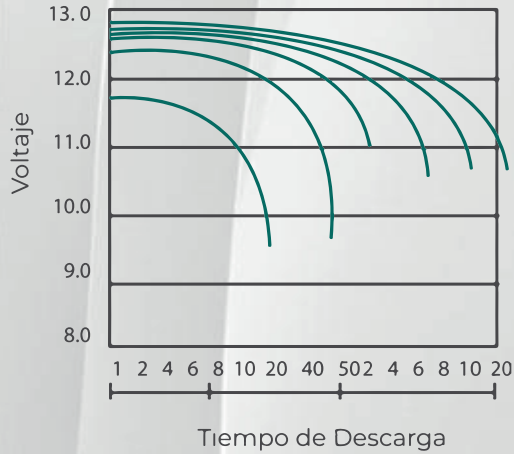

## Voltaje constante de carga



## Características de autodescarga

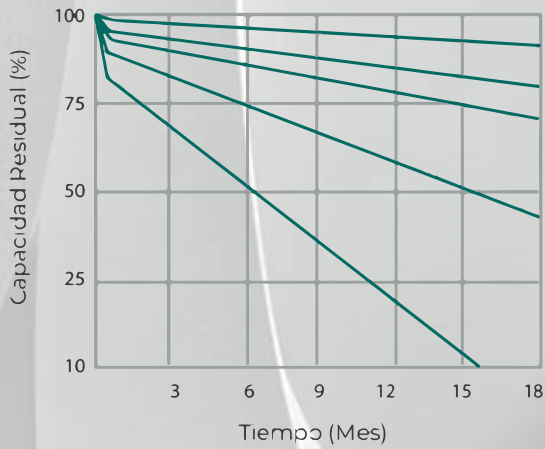

## Ciclo de vida útil

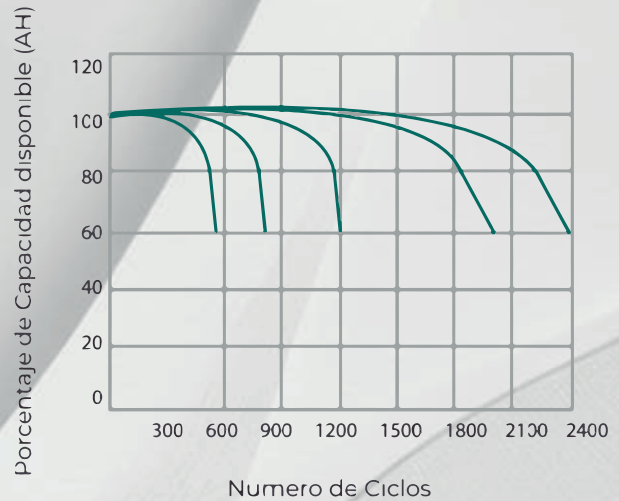

## Voltaje en circuitos abiertos y capacidad residual

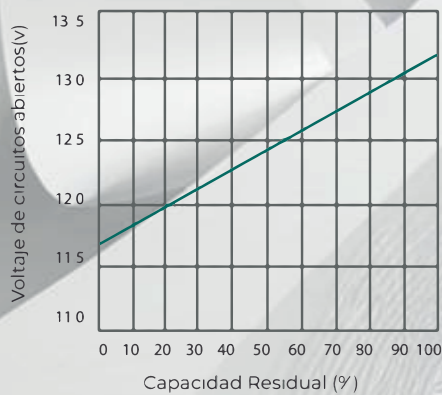

## Curva de carga por etapas

